

Lámpara de mesa, de distribución lumínica general difusa. Cuerpo construido en hierro con recubrimiento termo-convertible en color gris titanio. Pantalla difusora en polipropileno satinado blanco

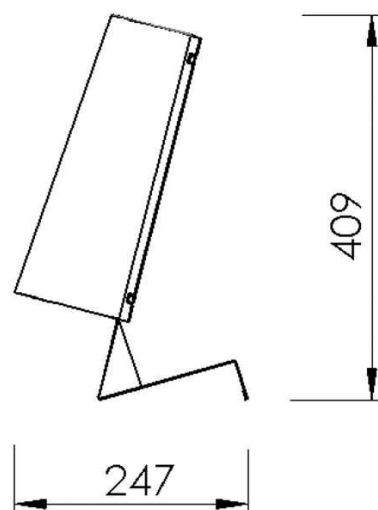

Lámpara	Potencia	Zócalo	Ip
TC-TSE	1x25w	E27	20
A60	1x60w	E27	20